

NEW



B-SA4TP

## Caratteristiche della stampante

Riferimenti		Modello	B-SA4TP-(203dpi)	B-SA4TP-(300dpi)
Dimensioni (W ×D ×H)		238 mm ×339 mm ×332 mm (9.4" ×13.3" ×13.1")		
Peso		26.5 lb (12 kg) (Supporti e nastro non inseriti.)		
Temperature operative	Termico Diretto	Da 0°C a 40°C (da 32°F a 104°F)		
	Trasferimento Termico	Da 5°C a 40°C (da 41°F a 104°F)		
Umidità relativa		Dal 25% al 85% RH (non condensante)		
Alimentazione		Alimentatore universale AC100V to 240V, 50/60Hz±10%		
Tensione di ingresso		AC100 a 240V, 50/60Hz ±10%		
Consumi	Durante la stampa	2.1A (100V) a 1.1A (240V), 155W stimato		
	In standby	0.19A (100V) a 0.15A (240V), 13W (100V) a 22W (240V)		
Risoluzione di stampa		8 dots/mm (203 dpi)	11.8 dots/mm (300 dpi)	
Metodo di stampa		Trasferimento Termico o Termico Diretto		
Velocità di stampa		50.8 mm/sec. (2 pollici /sec.) 101.6 mm/sec (4 pollici /sec.) 152.4 mm/sec (6 pollici /sec.)		
Larghezze carta utilizzabili(inclusa la siliconata)	Termico Diretto	Da 25.0 mm a 118.0 mm (da 1 pollici – 4.6 pollici)		
	Trasferimento Termico	Da 25.0 mm a 114.0 mm (da 1 pollici – 4.5 pollici)		
Larghezza di stampa effettiva (max)		104.0 mm (4.1 pollici)	105.7 mm (4.2 pollici)	
Modalità di stampa		Batch, Spellicolatore (opzionale), Con taglierina (opzionale)		
LCD display dei messaggi		16 caratteri × 2 linee		

Riferimenti	Model	B-SA4TM-GS12-QM	B-SA4TM-TS12-QM
Tipi di Bar code disponibili		JAN8, JAN13, EAN8, EAN8+2 digits, EAN8+5 digits, EAN13, EAN13+2 digits, EAN13+5 digits, UPC-E, UPC-E+2 digits, UPC-E+5 digits, UPC-A, UPC-A+2 digits, UPC-A+5 digits, MSI, ITF, NW-7, CODE39, CODE93, CODE128, EAN128, Industrial 2 of 5, Customer Bar Code, POSTNET, KIX CODE, RM4SCC (ROYAL MAIL 4STATE CUSTOMER CODE), RSS14	
Bar code bidimensionali disponibili		Data Matrix, PDF417, QR code, Maxi Code, Micro PDF417, CP Code	
Font disponibili		Times Roman (6 dimen), Helvetica (6 dimen), Presentation (1 dimen), Letter Gothic (1 dimen), Prestige Elite (2 dimen), Courier (2 dimen), OCR (2 tipi), Gothic (1 dimen), Outline font (4 tipi), Price font (3 tipi)	
Rotazioni		0°, 90°, 180°, 270°	
Interfacce standard		Interfaccia Parallela (Centronics, Bidirezionale 1284 Nibble mode) Interfaccia USB (V2.0 massima velocità) Interfaccia LAN (10/100BASE)	
Moduli opzionali		Interfaccia seriale(RS-232C) (B-SA704-RS-QM-R) Interfaccia Wireless LAN (B-SA704-WLAN-QM) Modulo RFID (B-SA704-RFID-U1-US-R, B-SA704-RFID-U1-EU-R, B-SA704-RFID-H1-QM-R) Taglierina (B-SA204-QM-R) Spellicolatore (B-SA904-H-QM-R) Testina 300-dpi (B-SA704-TPH3-QM-R) Interfaccia I/O (B-SA704-IO-QM-R) Real Time Clock (B-SA704-RTC-QM-R)	

## Supporti di stampa per serie B-SA4TP

Assicuratevi che il supporto che userete sia approvato da TOSHIBA TEC. Il nostro centro di ricerca e sviluppo vi può fornire il materiale più idoneo per la vostra particolare applicazione. Questa stampante è espressamente realizzata per supporti termici. Le tabelle sottostanti indicano le dimensioni e spessori dei supporti utilizzabili.

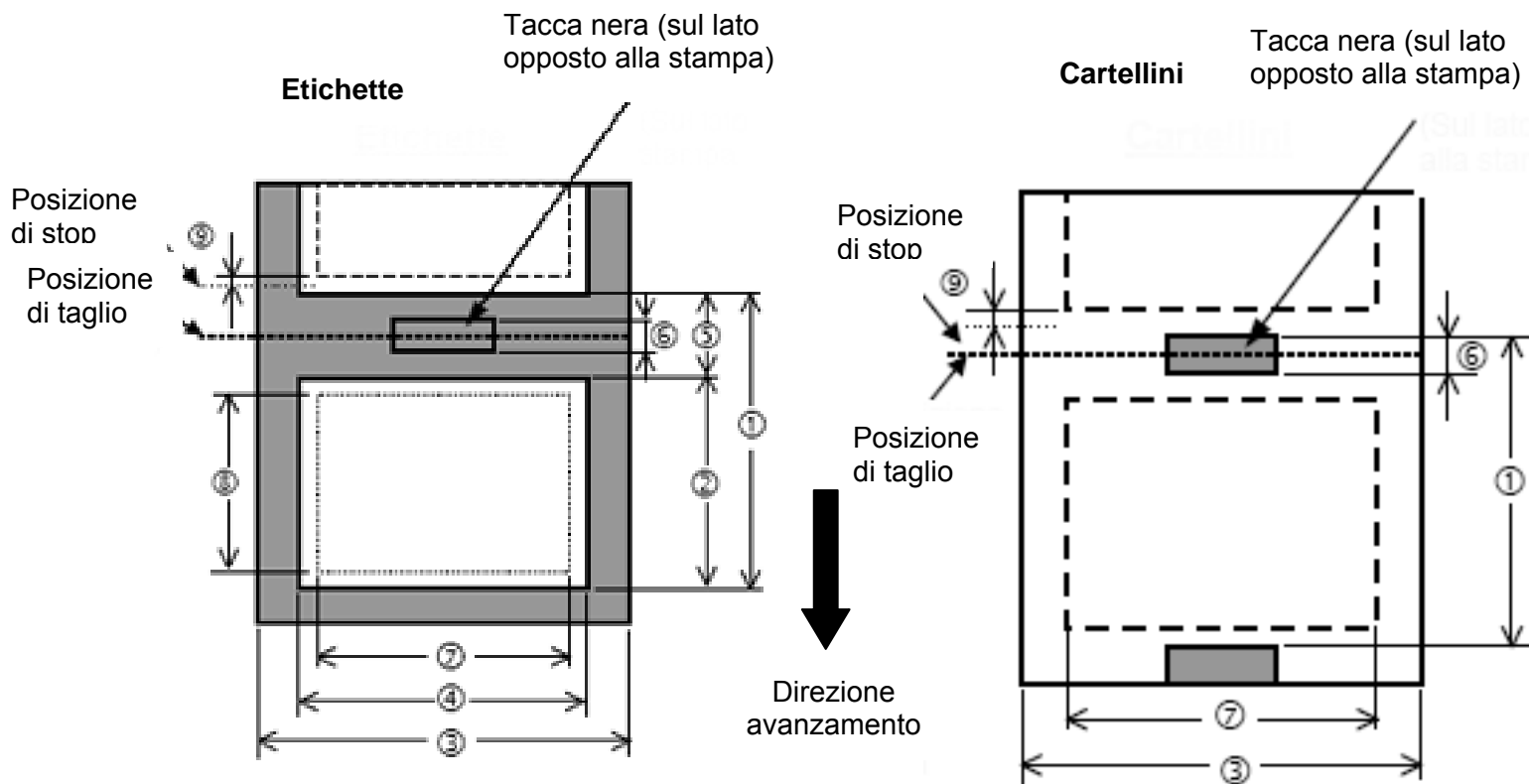

Articolo	Supporto	Modalità Batch	Modalità Spellicolatrice	Modalità con taglierina
(1) Altezza globale etic./cart	Termico Diretto	10.0 – 999.0	19.0 – 999.0	19.0 – 999.0
	Trasferimento Termico	15.0 – 999.0		
(2) Lunghezza delle etichette	Termico Diretto	8.0 – 997.0	17.0 – 997.0	16.0 – 997.0
	Trasferimento Termico	13.0 – 997.0		
(3) Larghezza del supporto incluso siliconata	Termico Diretto	25.0 – 118.0		
	Trasferimento Termico	25.0 – 114.0		
(4) Larghezza del supporto	Termico Diretto	22.0 – 115.0		
	Trasferimento Termico	22.0 – 111.0		
(5) Lunghezza GAP		2.0 – 20.0	2.0 – 5.0	3.0 – 20.0
(6) Larghezza Tacca Nera (cartellini)		2.0 – 10.0		
(7) Larghezza massima effettiva		104.0 (200-dpi), 105.7 (300-dpi)		

Articolo		Supporto	Modalita' Batch	Modalità Spellicolatrice	Modalità con taglierina
(8) lunghezza di stampa effettiva	Etichette	Termico Diretto	6.0 – 995.0	15.0 – 995.0	14.0 - 995.0
		Trasferimento Termico	11.0 – 995.0		
	Cartellini	Termico Diretto	8.0 – 997.0	-----	17.0 – 997.0
		Trasferimento Termico	13.0 – 997.0		
(9) Area di accelerazione/frenata			1.0		
Spessore	Termico Diretto		0.08 – 0.17 (Note 4)	0.13 – 0.17	0.08 – 0.17 (Note 4)
	Trasferimento Termico		0.1 – 0.17 (Note 4)	0.13 – 0.17	0.1 – 0.17 (Note 4)
Max. diametro esterno rotolo			Ø200		
Avvolgimento			Interno/Esterno		
Diametro interno anima			Ø38, 40, 42, 76.2±0.3		
<p><b>NOTE:</b></p> <ol style="list-style-type: none"> <li>1. Per assicurare la qualità di stampa e la corretta vita della testina, utilizzate solo supporti approvati dalla TOSHIBA TEC.</li> <li>2. Il rapporto tra lunghezza etichetta e gap deve essere almeno di 3 a 1 (3:1).</li> <li>3. La siliconata deve essere più larga dell'etichetta di almeno 1,5mm per lato</li> <li>4. Utilizzare cartoncino da 25 a 50mm di larghezza con spessore tra 171 µm e 263 µm potrebbe accorciare la vita della testina.</li> <li>5. Se tagliate etichette, assicuratevi di effettuare il taglio sul Gap. Tagliare sulla carta potrebbe causare depositi di colla sulle lame, diminuendo le performance della taglierina e abbreviandone la vita.</li> <li>6. Per separare le etichette stampante nella modalita Batch, attivate la funzione Auto Forward Wait (parametro FORWARD WAIT )nel system mode. Se questa funzione e' attivata, la stampante posiziona il supporto di stampa sulla lama di taglio. Con la funzione attivata, se si utilizzando etichette con Gap, può succedere che non rimuovendo i documenti già stampati si possa verificare un inceppamento nella fase di riposizionamento.</li> </ol>					

## Nastro certificati (Ribbon)

Ha senso utilizzare consumabili che non compromettano l'elevata qualità del prodotto che avete acquistato. Nastri non originali possono ridurre la qualità di stampa, danneggiare la testina e invalidare la garanzia della stampante. Per informazioni riguardo ai nastri approvati da TOSHIBA TEC-, contattate il Vostro distributore autorizzato TOSHIBA TEC.

Tipi	Avvolgimento
Larghezza	60 – 110 mm Dimensioni raccomandate 60, 90, e 110 mm.
Lunghezza	450 m (fino a Ø75 mm)
Diametro esterno	Ø75 mm (max.)

La tabella sotto mostra la correlazione tra la larghezza del nastro e il supporto (il portarotolo non è incluso)

Larghezza nastro	Larghezza supporto
60 mm	25 – 55 mm
90 mm	55 – 85 mm
110 mm	85 – 105 mm

### NOTE:

- Per la qualità di stampa e la vita della testina, utilizzate solo nastri approvati da TOSHIBA TEC.
- Una differenza elevata tra larghezza carta e nastro può provocare grinze. Riferitevi alla tabella precedente per evitare problemi di grinze durante la stampa. Non utilizzare nastri più stretti del supporto.
- Lo smaltimento dei nastri deve seguire le normative di legge.

## Supporti e nastri consigliati

Ha senso utilizzare consumabili che non compromettano l'elevata qualità del prodotto che avete acquistato. Nastri non originali possono ridurre la qualità di stampa, danneggiare la testina e invalidare la garanzia della stampante. Per informazioni riguardo ai nastri approvati da TOSHIBA TEC-, contattate il Vostro distributore autorizzato TOSHIBA TEC.

Tipo supporto	Descrizione
Etichette e carta Vellum	Utilizzo generale per applicazioni a basso costo.
Etichette patinate	<b>Carte patinate e mattate:</b> per applicazioni generiche con una buona qualità di stampa per caratteri piccoli o grafiche.  <b>Carte ultrapatinate:</b> utilizzate per stampe di alta qualità
Materiale plastico	<b>Materiali sintetici (Polipropilene ecc):</b> resistenti all'acqua ed ai solventi hanno propria fisica di resistenza agli agenti meccanici e chimici. Hanno una buona resistenza alle basse ed una piccola resistenza alle alte temperature. Queste etichette sono utilizzate sui materiali riciclabili quali contenitori, cois da essere riciclate nello stesso processo.  <b>Materiali in PET:</b> resistenti all'acqua ed ai solventi hanno propria fisica di resistenza agli agenti meccanici e chimici. Hanno una buona resistenza alle

	<p>basse ed alte temperature. Questo materiale e' utilizzato quando e' richiesta una lunga durata del supporto quali numeri di matricola, etichette di pericolo ecc..</p> <p><b>Materiali in Poliammide:</b> questo materiale ha le maggiori qualità di resistenza alla temperatura (superiori al PET). E' spesso utilizzato per immatricolare le PCB poiché resiste al passaggio nei bagni di stagno</p>
--	---

## Supporti e nastri consigliati (Cont.)

Tipo di Ribbon	Descrizione
Nastro cera per Vellum	Questo nastro, utilizzato prevalentemente con carte vellum, ha una base di cera molto alta per coprire le superfici non uniformi.
Nastro cera Standard	Ottimo per superfici uniformi (Patinata e Mattata).
Nastro per carte patinate (cera/resina)	Ottimo per superfici patinate. L'immagine stampata e' resistente all'acqua ed a piccole abrasioni.
Nastri resistenti a graffiature e chimici	Ottimo per materiali plastici (Materiali sintetici, PET, poliammide ecc.) Resistente alle abrasioni ed ai solventi Resistente alle alte temperature con materiali PET e Poliammide.

Tipo di Ribbon	Tipo di Materiale	Carte ed etichette Vellum	Carte patinate	Materiali plastici
Nastro cera per Vellum		○		
Nastro cera Standard		.	○	
Nastro per carte patinate (cera/resina)			○	
Nastri resistenti a graffiature e chimici				○